

# 100% REISLUSTIG

**PÖSSL**  
*Het origineel*

**BUSCAMPER**  
**NEDERLAND**

Pascalweg 24  
NL-4104 BG CULEMBORG  
Tel. +31 (0) 345 545 760

[www.Buscamper.nl](http://www.Buscamper.nl)



# 2025

HANDMADE  
IN GERMANY  
SINCE 1989

**D**Line

TRENTA

summit summit summit  
prime Shine

**H**Line





De afbeelding toont het model van vorig jaar







De afbeelding toont het model van vorig jaar



## Welkom bij de Oorsprong. Welkom bij Pössl Nederland.

**BUSCAMPER**  
**NEDERLAND**

Pascalweg 24  
NL-4104 BG CULEMBORG  
Tel. +31 (0) 345 545 760  
[www.Buscamper.nl](http://www.Buscamper.nl)



De wereld verandert - ook de reiswereld. Continuïteit, Duurzaamheid en stabiliteit zijn de nieuwe standaarden van zelfvoorzienend reizen. PÖSSL biedt als marktleider in buscampers precies wat u daarvoor nodig heeft: kwaliteit, comfort, innovatie en servicewaarden waarop u kunt bouwen en waarmee u graag reist.

Deze waarden zijn ook terug te vinden in productie en productontwikkeling. De nieuwste technologieën zoals laserrobots en constante doorontwikkeling zijn slechts twee belangrijke factoren.

**Kom aan boord en ontdek de wereld met PÖSSL.**



PAGINA  
6-15

**D** Line



## D-LINE LAAT JE GLIMLACHEN

De Pössl D-Line is al jaren een succesnummer. Door de praktische indeling, veel opbergruimte en een verscheidenheid aan modellen. Met de D-Line vindt u precies uw PÖSSL.

# DOMPEL JEZELF ONDER IN DE WERELD VAN PÖSSL!

TRENTA

PAGINA  
16-23

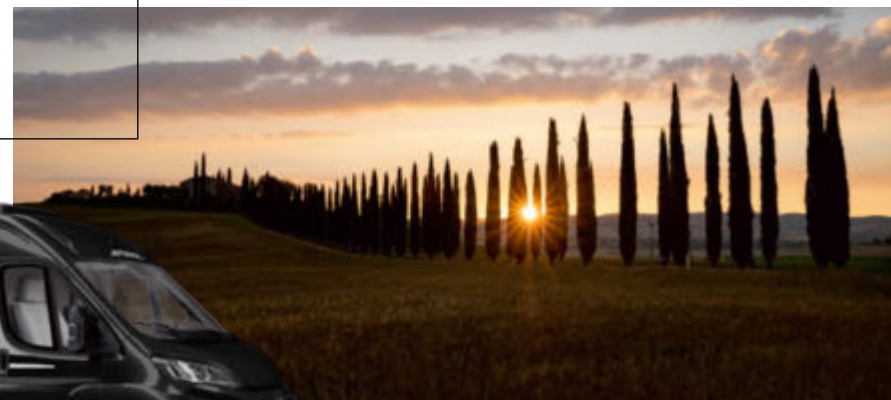

## LA DOLCE VITA

De Trenta klinkt niet alleen als Bella Italia, het is ook een icoon van 30 jaar Pössl-ervaring.





summit

summit  
prime

summit  
Shine

PAGINA  
24-49

## SUMMIT MOBIELE VRIJHEID

Of het nu gaat om Summit, Summit Prime of Summit Shine - het unieke ruimtegevoel van de Summit-modellen laat de harten van kampeers sneller kloppen.





# D VOOR EEN PERMANENTE GLIMLACH



**D** line

Wie voor de PÖSSL D-Line gaat, heeft veel keuze mogelijkheden. Hier vindt u voor elke smaak en gebruik de juiste buscamper. Van compact en wendbaar tot ruimtelijk en luxe. De D-Line heeft precies uw PÖSSL



# D Line Highlights



## XXL OPBERGRUIMTE

Onze bedden kunnen worden gedemonteerd, opgevouwen en gestapeld. Zo eenvoudig is het om altijd de optimale en maximale opbergruimte te hebben.



De afbeelding toont het model van vorig jaar

## HEFDAK

Optioneel verkrijgbaar voor veel modellen: een slaapdak voor twee extra slaapplekken. Ligoppervlak: 200 x 130 cm

## EXTRA SLAAPLEK IN 3 STAPPEN

Optionele bedverlenging voor zitgroep incl. "alternatief tafelblad".





ROADCAMP R

ROADSTAR 600 L

ROADCRUISER

ROADCRUISER REVOLUTION

ROADCRUISER XL

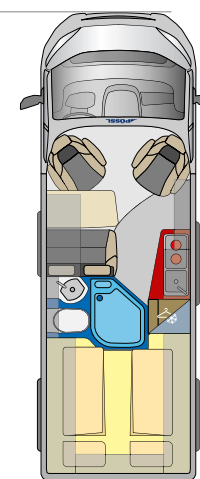
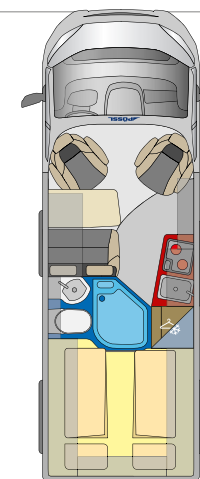
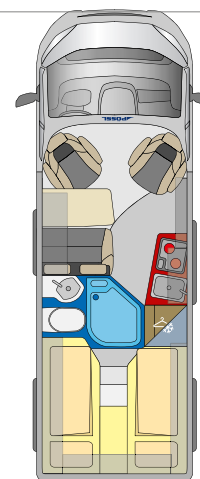
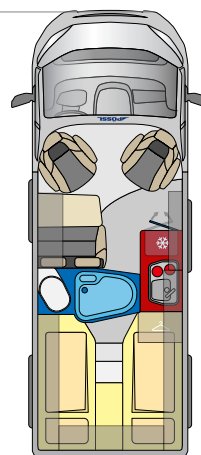
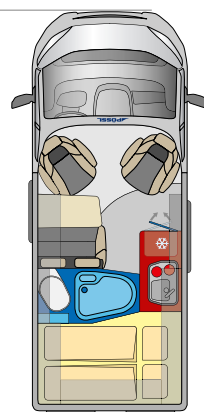
6.36 m  
5.99 m  
5.41 m

PAGINA

9

10

11

12

12

**AFMETINGEN in mm**

Lengte (ca.)	5.413	5.998	6.358	6.358	6.358
Breedte(ca.)	2.050	2.050	2.050	2.050	2.050
Hoogte (ca.)	2.580	2.580	2.580	2.830	2.830
Wielbasis (ca.)	3.450	4.035	4.035	4.035	4.035
Binnenhoogte (ca.)	1.905	1.905	1.905	2.130	2.130

**GEWICHT EN LAADVERMOGEN**

Toegestane max. massa kenteken (standaard)	3.500	3.300	3.500	3.500	3.500
Rijkglaargewicht (ca.)*	2.720	2.820	2.970	3.060	3.060
Laadvermogen bij 20 liter in verswatertank (ca.)	780	480	530	440	440
Aanhangerlast ongeremd / geremd**	750 / 2.500	750 / 2.500**	750 / 2.500**	750 / 3.000	750 / 3.000

\* Gewicht op basis van standaard geïnstalleerde accessoires. Bij 165 PK +40kg. De massa rijklaar en het laadvermogen veranderen door de installatie van additionele opties. \*\* Heavy/Maxi 750/3.000 kg

**TECHNIEK CAMPER GEDEELTE**

Kachel	Truma Combi 4	Truma Combi 4	Truma Combi 4	Truma Combi 4	Truma Combi 4
Boilerinhoud in l (ca.)	10	10	10	10	10
Verswatertank in l (ca.)	100	100	100	100	100
Vuilwatertank in l (ca.)	92	92	92	92	92
Gasfleskast voor (kg)	2 x 11	2 x 11	2 x 11	2 x 11	2 x 11
Lader in amperage	18	18	18	18	18
Huishoudaccu	12V / 95 Ah	12V / 95 Ah	12V / 95 Ah	12V / 95 Ah	12V / 95 Ah
230 V-Stopcontacten	2	2	2	2	2
Koelkast in l (Inhoud / waarvan vriesvak)	ca. 100 / 8	ca. 100 / 8	ca. 84 / 6	ca. 84 / 6	ca. 84 / 6
Koelkast type	Compressor	Compressor	Compressor	Compressor	Compressor

**UITRUSTING CAMPERGEDEELTE**

Kunststof-isolatie ramen (Rollo)	4	6	6	6	6
Midi-heki met verduistering en hor	1	1	1	1	1
Dakluik mini-heki met rollo en hor	-	1	1	1	1
Zitplaatsen / Driepuntsgordels	4 / 4	4 / 4	4 / 4	4 / 4	4 / 4
Slaapplaatsen	2 (+3 optioneel)	2 (+3 optioneel)	2 (+1 optioneel)	2 (+1/+2 optioneel)	2 (+1 optioneel)
bed lengte x breedte hoofdeinde/breedte voeteneinde in mm (ca.)	1.960 x 1.320/1.170	1.930/1.800 x 829	1.980/1.930 x 1.900	1.980/1.930 x 1.900	1.980/2.080 x 1.900
3e bed zithoek naar schuifdeur lengte/breedte in mm (ca., optioneel)	1.800 x 700	1.800 x 700	1.800 x 700	1.800 x 700	1.800 x 700
Stapelbed achter (ca., optioneel)	-	-	-	1.800 x 1.600	-
Mogelijke Isofix-bevestigingen	-	-	2	2	2





**D**line

# ROADCAMP R



## Extra slaapkamer

Met extra opbergvakken in het hoofdgedeelte

## Praktische douche

Meer ruimte in de douche en tegelijkertijd een afscheiding

## Elegance uitvoering (standaard)

Stoffering Marais, tafelblad uitdraaibaar (optioneel)

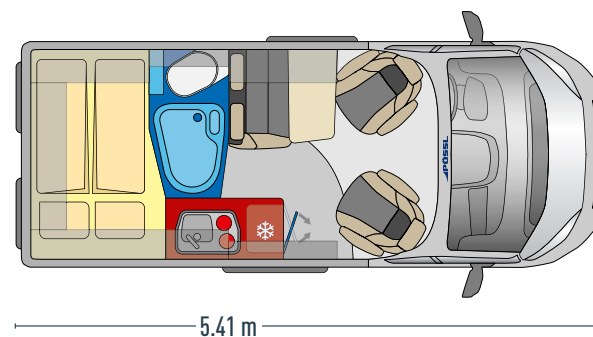

- Extra kort voertuig - perfecte dagelijkse metgezel ✓
- Met praktische opklapbare wastafel in de badkamer voor meer ruimte ✓
- De koelkast is toegankelijk van binnen en buiten met de koelkastdeur die aan beide zijden scharniert ✓
- Ook verkrijgbaar in Breeze uitvoering ✓





LOOK INSIDE

360°

# ROADSTAR 600 L

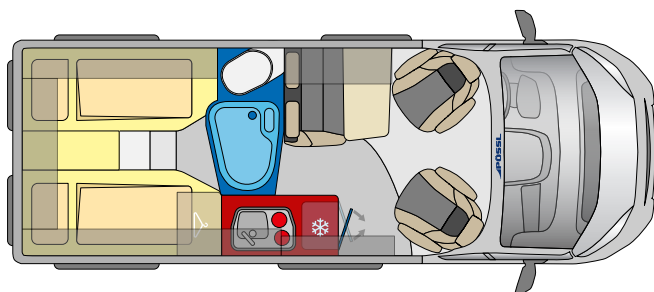

5.99 m

- ✓ Bedden in de lengte voor in en uitstap gemak
- ✓ Hangkast links onder het bed
- ✓ 100 liter koelkast van beide zijde te openen
- ✓ Vrije doorkijk over het aanrechtblad

## Dakota Eiche houtdecor (standaard)

Stoffering Limette (optioneel), Uitdraaibaar tafelblad (optioneel)

## Koken, bijna zoals thuis

Functioneel met optimale kasten en lades



## In en uitstap gemak bij het bed

Ideaal als u een buscamper wilt van maximaal 5,99 meter maar wel met bedden in de lengte voor het in en uitstap gemak







D line

# ROADCRUISER



**Extra grote kitchenette**  
met optioneel een extra grote koelkast

**Centrale ruime natte cel (douche en toilet)**  
met scheidingswand voor het slaapgedeelte

**Elegance uitvoering (standaard)**  
Stoffering Marais, tafelblad uitdraaibaar (optioneel)

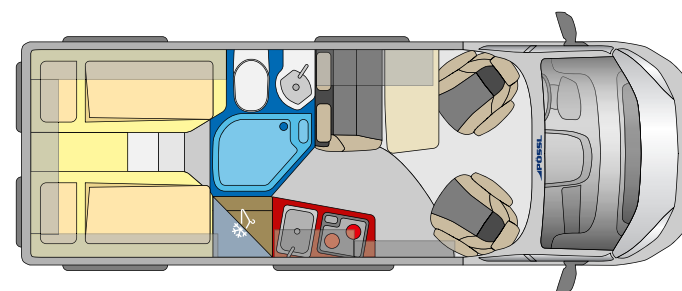

6.36 m

- Verhoogde koelkast – bijzonder handig bereiken. Optioneel ook met Slimtower ✓
- Comfortabele zitplaatsen voor maximaal vier personen ✓
- Flexibele badkamer met hoogwaardige rolwand – Ook ideaal als roomdivider ✓
- Royale eenpersoonsbedden voor slaapcomfort zoals thuis ✓
- Ook verkrijgbaar in Breeze uitvoering ✓



LOOK INSIDE

360°

# ROADCRUISER REVOLUTION

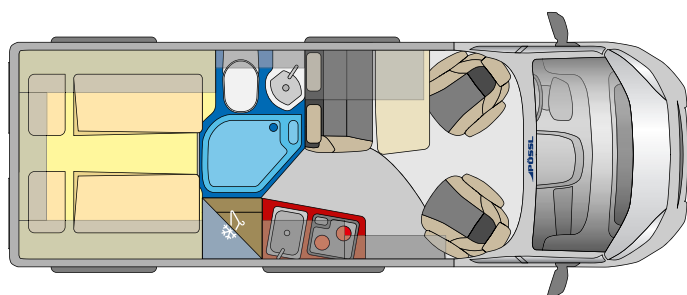

6.36 m

- ✓ Verhoogde koelkast - bijzonder handig om bereiken. Optioneel ook met Slimtower
- ✓ Elektrisch verstelbaar bed voor extra flexibiliteit
- ✓ Hoogwaardig lichtconcept met extra verlichting
- ✓ Met een bijzonder royaal ruimtegevoel dankzij een Stahoogte binnen van 213 cm

### Elegance Interieur (standaard)

Stoffering Marais, tafelblad uitdraaibaar (optioneel)

### Creëer handige opbergruimte

of een stapelbed voor totaal 4 slaapplekken (optioneel)  
Bed elektrisch in hoogte verstelbaar

### Gezellige zithoek

voor vier personen op reis en op de bestemming







D Line

## ROADCRUISER XL



### Grote natte cel (douche en toilet)

Comfort bijna als thuis

### Kitchenette

met koelkast en een ruime kledingkast of optioneel een grote koelkast en dan boven een kastje

### Elegance uitvoering (optional)

Stoffering Marais, tafelblad uitdraaibaar (optioneel)

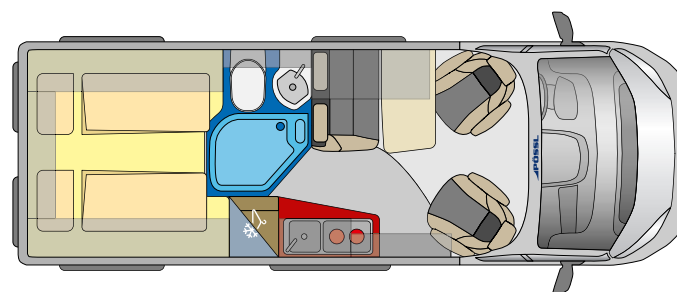

6.36 m

- Aparte badkamer ✓
- Een zee van opbergruimte met veel vakken en kasten ✓
- Bijzonder geschikt voor lange mensen met een bedlengte van 208 cm ✓
- Met een bijzonder royaal ruimtegevoel dankzij een stahoogte binnen van 213 cm ✓







# D Line Interieur

## DECOR



### BREEZE UITVOERING

met houtdecor Tartufo, verkrijgbaar in de modellen 2Win RS Plus, Roadcamp R en Roadcruiser



### DAKOTA EICHE HOUTDECOR

Houtdecor Dakota Eiche met sfeervolle kastfrontjes en standaard stoffering Marais.

## STOFFERING OPTIES

(afhankelijk van uitvoering standaard / optioneel)



STOFFERING MELANGE



STOFFERING TIMELESS

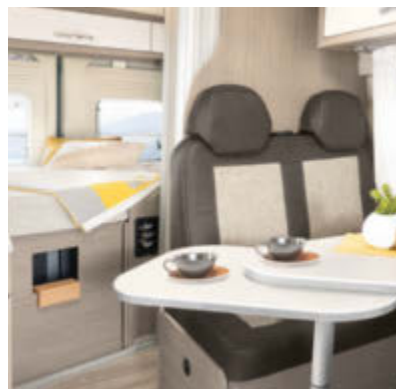

STOFFERING MARAIS



STOFFERING SILVER



STOFFERING LIMETTE

# LA DOLCE VITA



## TRENTA

Pössl Trenta. Klaar voor de komende 30 jaar. De Trenta klinkt niet alleen als Dolce Vita en Bella Italia - het is ook een icoon van 30 jaar ervaring in het bouwen van intelligente buscampers. Met zijn open leefruimteconcept biedt hij hoofd- en bewegingsvrijheid. De unieke verlichting en het exclusieve designconcept maken de Trenta tot een zeer bijzondere vertegenwoordiger in zijn soort, net als zijn eigenaren.



# TRENTA Highlights



## SLANKE KEUKEN

in een modern design met een werkblad op optimale werkhoogte.



## UNIEK VERLICHTINGSCONCEPT

Dakkasten met indirecte verlichting.



## MEER GEVOEL VOOR RUIMTE

Open ruimte boven de voorstoelen met extra verlichte opbergvakken



## HOOGWAARDIGE WANDSTOFFERING

in het zitgedeelte en in het slaapgedeelte (alleen Trenta 640) voor een bijzondere woonsfeer.



## EIGENZINNIG INTERIEUR

Houtdecor Tiberino met speciaal passende stoffering Pacco.



## DESIGN EXTERIEUR

Stickers en patrijspoorten op elkaar afgestemd (optioneel) complementeren het elegante design van het exterieur (optioneel, met Trenta 640-serie).

TRENTA 540 R

TRENTA 600

TRENTA 640

6.36 m  
5.99 m  
5.41 m

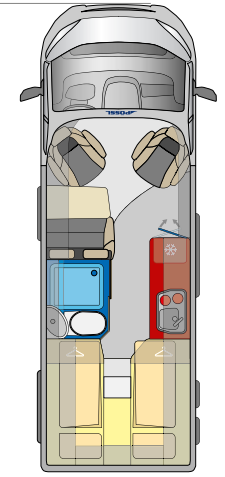
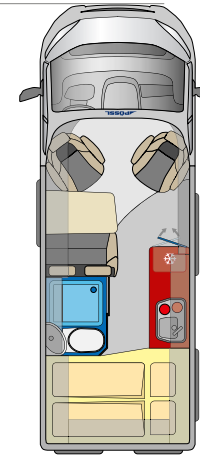
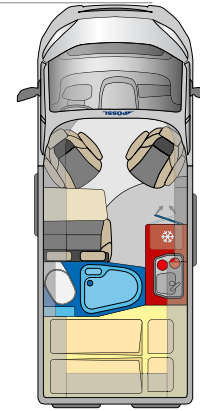

SEITE

19

20

21

**AFMETINGEN in mm**

Lengte (ca.)	5.413	5.998	6.358
Breedte(ca.)	2.050	2.050	2.050
Hoogte (ca.)	2.580	2.580	2.580
Wielbasis (ca.)	3.450	4.035	4.035
Binnenhoogte (ca.)	1.905	1.905	1.905

**GEWICHT EN LAADVERMOGEN**

Toegestane max. massa kenteken (standaard)	3.500	3.500	3.500
Rijkglaargewicht (ca.)*	2.720	2.820	2.970
Laadvermogen bij 20 liter in verswatertank (ca.)	780	680	530
Aanhangerlast ongeremd / geremd**	750 / 2.500**	750 / 2.500**	750 / 2.500**

\* Gewicht op basis van standaard geïnstalleerde accessoires. Bij 165 PK +40kg. De massa rijklaar en het laadvermogen veranderen door de installatie van additionele opties. \*\* Heavy/Maxi 750/3.000 kg

**TECHNIEK CAMPER GEDEELTE**

Kachel	Truma Combi 4	Truma Combi 4	Truma Combi 4
Boilerinhoud in l (ca.)	10	10	10
Verswatertank in l (ca.)	100	100	100
Vuilwatertank in l (ca.)	92	92	92
Gasfleskast voor (kg)	2 x 11	2 x 11	2 x 11
Lader in amperage	18	18	18
Huishoudaccu	12V / 95 Ah	12V / 95 Ah	12V / 95 Ah
230 V-Stopcontacten	2	2	2
Koelkast in l (Inhoud / waarvan vriesvak)	ca. 100 / 8	ca. 100 / 8	ca. 100 / 8
Koelkast type	Compressor	Compressor	Compressor

**UITRUSTING CAMPERGEDEELTE**

Kunststof-isolatie ramen (Rollo)	4	5	3 + 2 Patrijspoorten
Midi-heki met verduistering en hor	1	1	1
Dakluik mini-heki met rollo en hor	-	1	1
Zitplaatsen / Driepuntsgordels	4 / 4	4 / 4	4 / 4
Slaapplaatsen	2 (+1 optioneel)	2 (+1 optioneel)	2 (+1 optioneel)
bed lengte x breedte hoofdeinde/breedte voeteneinde in mm (ca.)	1.960 x 1.320/1.170	1.960/1.470 x 1.300	1.903/1.769 x 1.900
3e bed zithoek naar schuifdeur lengte/breedte in mm (ca., optioneel)	1.800 x 700	1.800 x 700	1.800 x 700
Stapelbed achter (ca., optioneel)	-	-	-
Mogelijke Isofix-bevestigingen	-	1	1





TRENTA

# TRENTA 540 R



### Praktische natte cel

Natte cel (douche en toilet) met handige ruimte besparende draaibaar wandsysteem

### Zitgroep voor 4 personen

Uitdraaibaar tafelblad (optioneel)

### Praktische keuken

De koelkast kan in beide richtingen geopend worden

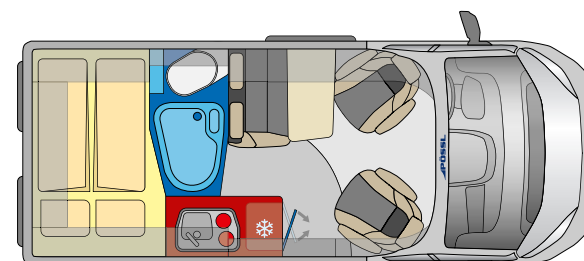

5.41 m



Compact voertuig voor dagelijks gebruik ✓

Praktische badkamer voor meer ruimte ✓

Comfortabele zitplaatsen voor maximaal vier personen ✓

De koelkast is toegankelijk van binnen en buiten door de scharnierende deur ✓



FOSSL GROUP

FOSSL GROUP





**Gezellige sfeer**  
Uitdraaibaar tafelblad (optioneel)

**Ruime natte cel (douche en toilet in 1)**  
met een grote spiegel en slimme schuifdeur



**Comfortabel slapen**  
Groot tweepersoonsbed achter



# TRENTA 600

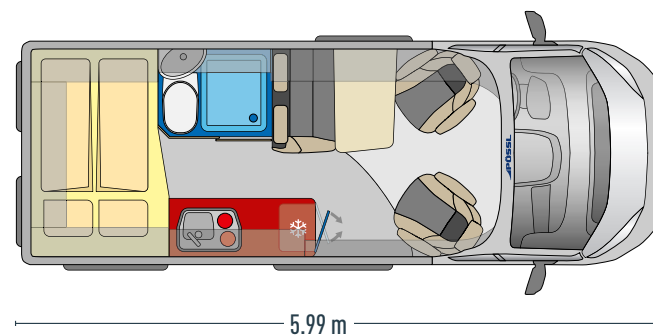

- Praktische en ruimtebesparende houten schuifdeur ✓
- Royaal en open ruimteconcept ✓
- Koelkast met uitneembaar vriesvak en te openen in beide richtingen ✓
- Bank gemaakt van ergonomisch gevormde bekleding ✓

TRENTA

TRENTA



# TRENTA 640



LOOK INSIDE

360°

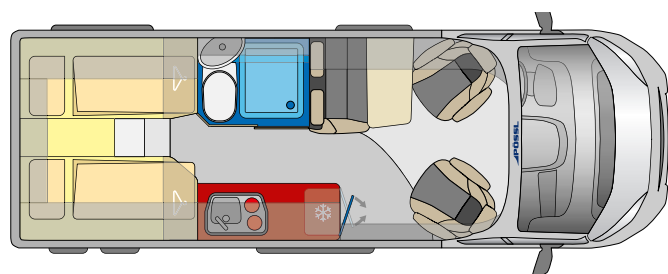

6.36 m

- ✓ Praktische en ruimtebesparende houten schuifdeur
- ✓ Royaal en open ruimteconcept
- ✓ Koelkast met uitneembaar vriesvak en te openen in beide richtingen
- ✓ Bank gemaakt van ergonomisch gevormde bekleding

## Fijne sfeer

Het houtdecor Tiberino past perfect bij de hoogwaardige kastfrontjes| uitdraaibaar tafelblad (optioneel)

## Slaap als thuis

Het gehele slaapgedeelte is voorzien van hoogwaardige wandstoffering

## Brede ingang

De koelkast kan in beide richtingen worden geopend









# SUMMIT MOBIELE VRIJHEID



summit

summit  
prime

summit  
Shine

Met de Summit presenteerde PÖSSL in 2016 één van de eerste buscampers met een zwenkwand in de natte cel waardoor in 1 handomdraai de toilet ruimte afgescheiden wordt en er een douche ruimte ontstaat. Voor wie een extra ruimtelijk gevoel wil kan kiezen voor de Summit Prime welke standaard uitgerust is met een Skyroof. Met de Summit Shine wordt een nieuw niveau van ruimte gecreëerd door onder andere het optioneel creëren of juist weglaten van de 4e zitplaats.



# summit Highlights



## RAMEN MET

een alu-frame zijn een noviteit in deze voertuigcategorie. Kwaliteit in elk detail. Een must-have.



## ISOFIX KINDERZITJE BEVESTIGING

Isfix bevestiging (optioneel)

## ZWENKWAND

De draaibare wand in de natte cel maakt douchen eenvoudiger.

Opbergvakje in de zwenkwand optioneel verkrijgbaar bij sanitair pakket.



## UITBREIDING VAN DE BANK MET EEN DERDE ZITPLAATS

Twee worden drie: de bank is in een mum van tijd uit te breiden tot een driezitbank met een extra zitplaats (optioneel). Alleen af fabriek te bestellen.



## SOFTCLOSE LADES

Kleine keuken toch groot: met het comfort van thuis



## EASY MOVE TAFEL (ALLEEN BIJ 540)

De handige wegklapbare Easy Move-tafel zorgt voor meer beenruimte.



## SUMMIT 540

## SUMMIT 600

## SUMMIT 640

6.36 m  
5.99 m  
5.41 m

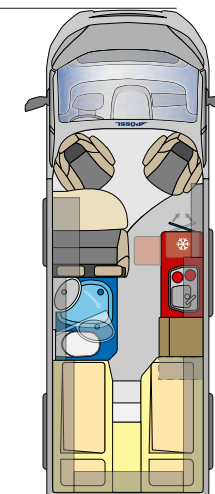
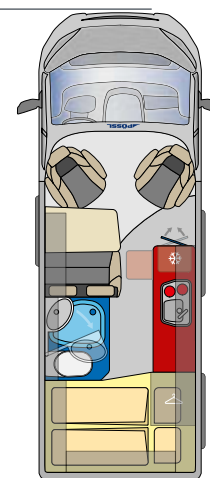
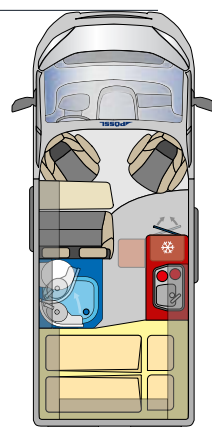

PAGINA

27

28

29

### AFMETINGEN in mm

Lengte (ca.)	5.413	5.998	6.358
Breedte(ca.)	2.050	2.050	2.050
Hoogte (ca.)	2.580	2.580	2.580
Wielbasis (ca.)	3.450	4.035	4.035
Binnenhoogte (ca.)	1.905	1.905	1.905

### GEWICHT EN LAADVERMOGEN

Toegestane max. massa kenteken (standaard)	3.500	3.500	3.500
Rijklaregewicht (ca.)*	2.680	2.835	2.960
Laadvermogen bij 20 liter in verswatertank (ca.)	820	665	540
Aanhangerlast ongeremd / geremd**	750 / 2.500	750 / 2.500**	750 / 2.500**

\* Gewicht op basis van standaard geïnstalleerde accessoires. Bij 165 PK +40kg. De massa rijklaar en het laadvermogen veranderen door de installatie van additionele opties. \*\* Heavy/Maxi 750/3.000 kg

### TECHNIEK CAMPER GEDEELTE

	Truma Combi 4	Truma Combi 4	Truma Combi 4
Kachel			
Boilerinhoud in l (ca.)	10	10	10
Verswatertank in l (ca.)	100	100	100
Vuilwatertank in l (ca.)	110	110	110
Gasfleskast voor (kg)	2 x 11	2 x 11	2 x 11
Lader in amperage	16	16	16
Huishoudaccu	12V / 95 Ah	12V / 95 Ah	12V / 95 Ah
230 V-Stopcontacten	1 / 2	1 / 2	1 / 2
Koelkast in l (Inhoud / waarvan vriesvak)	ca. 100 / 8	ca. 100 / 8	ca. 100 / 8
Koelkast type	Compressor	Compressor	Compressor

### UITRUSTING CAMPERGEDEELTE

Venster woongedeelte	4 (+2 optioneel)	5 (+2 optioneel)	4 (+3 optioneel)
Dakluik met verduisteringsrollo	2	3	3
Zitplaatsen / Driepuntsgordels	4 / 4 (+1 optioneel)	4 / 4 (+1 optioneel)	4 / 4 (+1 optioneel)
Slaapplaatsen	2 (+3 optioneel)	2 (+3 optioneel)	2 (+1 optioneel)
bed lengte x breedte hoofdeinde/breedte voeteneinde in mm (ca.)	1.960 x 1.200/1.410	1.960 x 1.560/1.430	2.000/1.900 x 800 / alternatief: 2.000/1.900 x 1.900
3e bed zithoek naar schuifdeur lengte/breedte in mm (ca., optioneel)	1.800 x 500	1.800 x 700	1.800 x 700
Mogelijke Isofix-bevestigingen	1	2	2





Summit

# SUMMIT 540



### Houtdecor Eiche Kupfer Bora (optioneel)

Stoffering Mindoro (optioneel), Easy Move tafel met reisfunctie

### Keuken met innovatieve koelkast

Gemakkelijk te openen vanuit binnen en vanuit buiten

### Zwenkwand

met indirecte verlichting

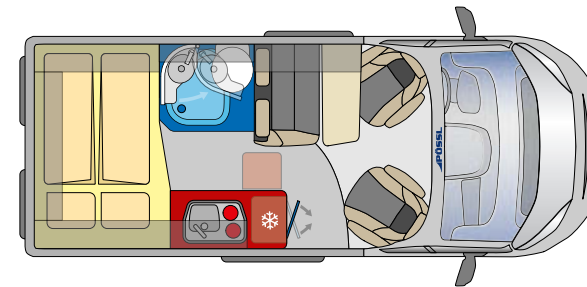

5.41 m

Meer ruimte bij het reizen in de zitgroep  
dankzij Easy Move tafel ✓

Bank gemaakt van ergonomisch gevormde bekleding ✓

summit



VERKRIJGBAAR ALS EEN  
SPECIAAL PLUS  
MODEL



# SUMMIT 600



LOOK INSIDE

360°

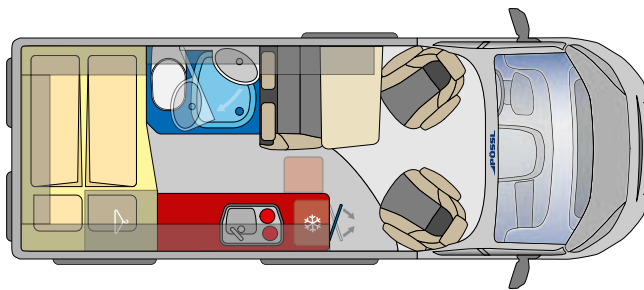

5.99 m

- ✓ Slimme kamer-in-kamer-oplossing met draaibare badkamerwand
- ✓ Koelkast met uitneembaar vriesvak en te openen in beide richtingen

## Houtdecor Eiche Kupfer Bora (optioneel)

Stoffering Mindoro (optioneel), uitdraaibaar tafelblad (optioneel)

## Comfortabel slapen

Groot tweepersoonsbed achter



## Comfortabele zithoek

Gezellig zitten met vier personen







summit

# SUMMIT 640



## Culinair en praktisch design

Het extra grote keukenblok met grote koelkast van 100 liter voor lokaal en huiselijk genieten op reis

## Slaap als een koning

Twee grote eenpersoonsbedden achterin voor in en uitstap gemak ook makkelijk te gebruiken als tweepersoonsbed

## Houtdecor Eiche Kupfer Bora (optioneel)

Stoffering Mindoro (optioneel), uitdraaibaar tafelblad (optioneel)

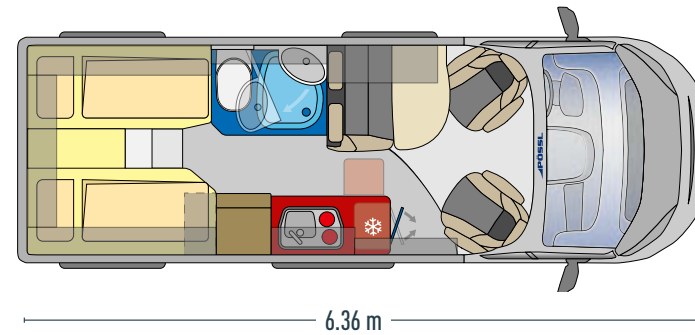

Royaal en open ruimteconcept ✓

Hoogwaardige kozijnen ✓

Bed een zijde 2 meter lang ✓



**VERDUISTERING VOORRUIT**

Van onder naar boven: groter zichtveld naar voren en meer privacy. Half gesloten kan iedereen naar buiten kijken, maar niemand naar binnen.

**SKYROOF®**

Te openen SkyRoof® met hor en verduistering.

**UNIEKE SFEER**

Indirecte verlichting en extra LED's zorgen voor een optimale verlichting in het zitgedeelte.

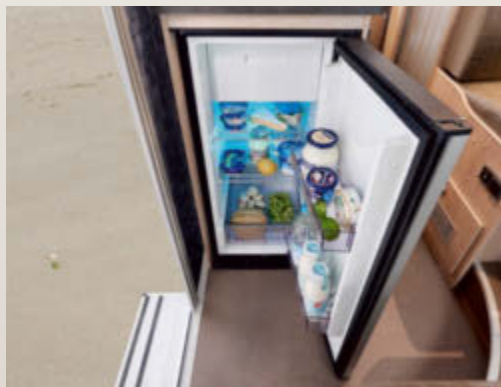

**KOELKASTDEUR**

De koelkast is van buiten en van binnen toegankelijk door de aan beide zijde te openen deur.

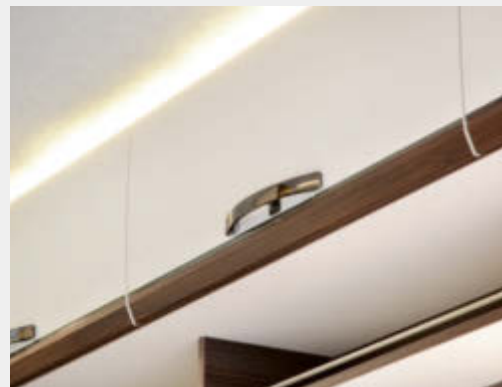

**NIEUW LICHTCONCEPT PRIME**

Het speciaal voor de Prime ontwikkelde lichtconcept zorgt voor een aangename feelgood-sfeer.



**SKYROOF® VAN BINNEN**

naar buiten Uniek open leefruimteconcept met veel hoofdruimte en bewegingsvrijheid.



## SUMMIT PRIME 540

## SUMMIT PRIME 600

## SUMMIT PRIME 640

6.36 m

5.99 m

5.41 m

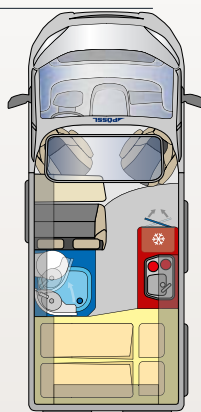

32

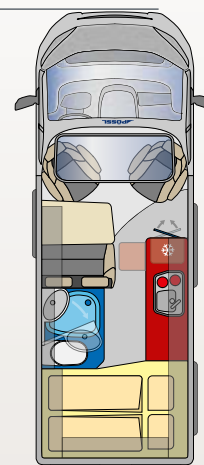

33

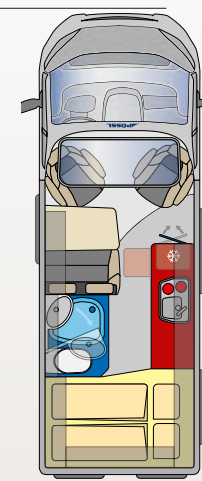

34

PAGINA

AFMETINGEN in mm			
Lengte (ca.)	5.413	5.998	6.358
Breedte(ca.)	2.050	2.050	2.050
Hoogte (ca.)	2.580	2.580	2.580
Wielbasis (ca.)	3.450	4.035	4.035
Binnenhoogte (ca.)	1.905	1.905	1.905
GEWICHT EN LAADVERMOGEN			
Toegestane max. massa kenteken (standaard)	3.500	3.500	3.500
Rijkglaargewicht (ca.)*	2.695	2.890	3.010
Laadvermogen bij 20 liter in verswatertank (ca.)	805	610	490
Aanhangerlast ongeremd / geremd**	750 / 2.500**	750 / 2.500**	750 / 2.500**
* Gewicht op basis van standaard geïnstalleerde accessoires. Bij 165 PK +40kg. De massa rijklaar en het laadvermogen veranderen door de installatie van additionele opties. ** Heavy/Maxi 750/3.000 kg			
TECHNIEK CAMPER GEDEELTE			
Kachel	Truma Combi 4	Truma Combi 4	Truma Combi 4
Boilerinhoud in l (ca.)	10	10	10
Verswatertank in l (ca.)	100	100	100
Vuilwatertank in l (ca.)	110	110	110
Gasfleskast voor (kg)	2 x 11	2 x 11	2 x 11
Lader in amperage	16	16	16
Huishoudaccu	12V/ 95 Ah	12V/ 95 Ah	12V/ 95 Ah
230 V-Stopcontacten	1 / 2	1 / 2	1 / 2
Koelkast in l (Inhoud / waarvan vriesvak)	ca. 100 / 8	ca. 100 / 8	ca. 100 / 8
Koelkast type	Compressor	Compressor	Compressor
UITRUSTING CAMPERGEDEELTE			
Venster woongedeelte	5 (+1 optioneel)	5 (+2 optioneel)	4 (+3 optioneel)
Dakluik met verduisteringsrollo	2	3	3
Zitplaatsen / Driepuntsgordels	4 / 4 (+1 optioneel)	4 / 4 (+1 optioneel)	4 / 4 (+1 optioneel)
Slaapplaatsen	2 (+3 optioneel)	2 (+3 optioneel)	2 (+1 optioneel)
bed lengte x breedte hoofdeinde/breedte voeteneinde in mm (ca.)	1.960 x 1.200/1.410	1.960 x 1.560/1.430	2.000/1.900 x 800 / alternatief: 2.000/1.900 x 1.900
3e bed zithoek naar schuifdeur lengte/breedte in mm (ca., optioneel)	1.800 x 500	1.800 x 700	1.800 x 700
Mogelijke Isofix-bevestigingen	1	2	2



LOOK INSIDE

360°

# SUMMIT PRIME 540

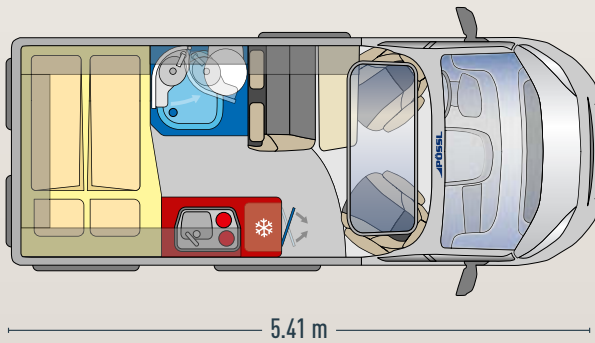

- ✓ Easy Move tafel met reisfunctie
- ✓ Verlichting onder bovenkast met nachlichtfunctie

**Moderne sfeer**  
houtdecor Palissander, Stoffering Samba (optioneel)

**Keuken met innovatieve koelkast**  
Gemakkelijk te openen vanuit binnen en vanuit buiten

**Comfortabele zitgroep**  
Easy Move tafel met reisfunctie







**Moderne sfeer**

houtdecor Palissander, Stoffering Samba (optioneel)

**Royale natte cel met zwenkwand**

Onze premium doucheoplossing in de luxeklasse. In een hand omdraai van toilet naar douche.



**Slaap als thuis in het grootste**

tweepersoonsbed in zijn klasse (1.960 mm x 1.600 / 1.470 mm)



**SUMMIT PRIME 600**

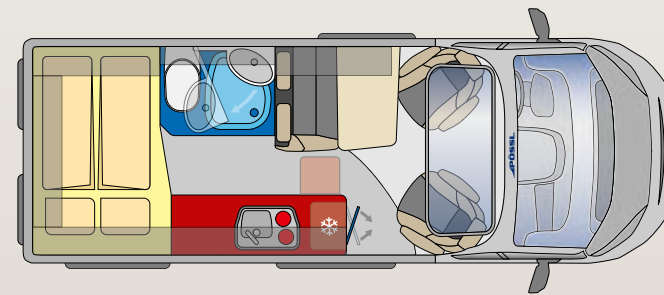

5.99 m

**Slimme kamer-in-kamer-oplossing met draaibare badkamerwand**



**Royaal en open ruimteconcept met SkyRoof®**



**Extra grote zithoek**

Met ergonomisch gevormde kussens, uitdraaibaar tafelblad (optioneel)

summit  
prime



LOOK INSIDE

360°

# SUMMIT PRIME 640

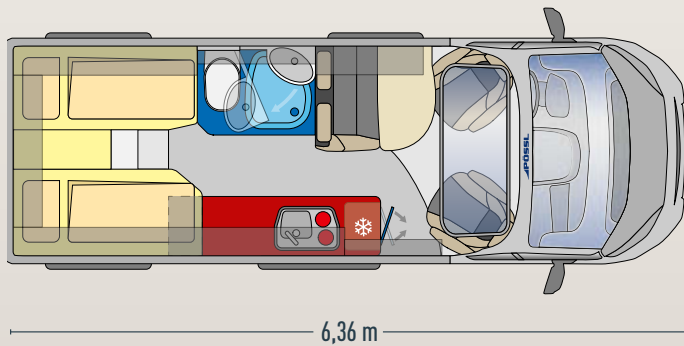

### Moderne sfeer

houtdecor Palissander, Stoffering Samba (optioneel)

### Slaap als een koning

Twee grote eenpersoonsbedden achterin voor in en uitstap gemak ook makkelijk te gebruiken als tweepersoonsbed

### Keuken met innovatieve

koelkast Gemakkelijk te openen vanuit binnen en vanuit buiten

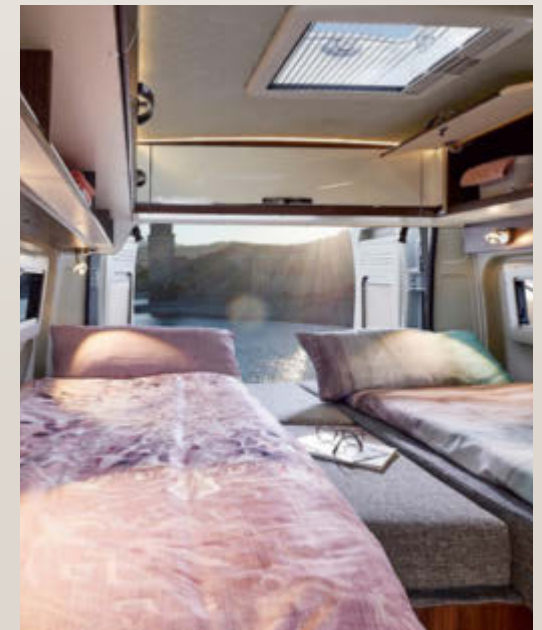

- ✓ Ruimtegevoel door indeling
- ✓ Bank gemaakt van ergonomisch gevormde bekleding
- ✓ Hoogwaardige kozijnen
- ✓ Bed een zijde 2 meter lang







### FLEXIBELE OPSLAGOPLOSSING

De MultiRoof kan naar wens eenvoudig worden neergeklapt en zorgt voor meer opbergruimte boven de voorstoelen. Als de MultiRoof niet nodig is, kan deze eenvoudig omhoog worden geklapt of volledig worden verwijderd.



### HOOGWAARDIGE LICHTRAIL

De bijpassende spots en USB-aansluitingen van de lightrail in antraciet zorgen voor een bijzonder modern design.

### WANDKASTEN MET VEEL RUIMTE

De reling in de bovenkasten zorgt voor extra veiligheid bij grote en zware lasten, terwijl de optisch doorlopende LED-strips in de kastruimte voor nog meer licht zorgen.



### EASY MOVE TAFEL

Dankzij de reisfunctie kan de tafel praktisch worden opgeborgen en ontstaat er meer beenruimte (Summit Shine 540/540 R und 600L/600L R).





**OPTIONEEL TE BESTELLEN MET  
RUIJTE DOUCHE**

Natte cel en scheidingswand  
in één: de Rollo verandert het  
interieur in een ruime douche.



**INNOVATIEVE ZITGROEP**

Enkele zit inclusief verlengstuk voor een extra plek (optioneel) of  
ruimte voor maximaal vijf personen dankzij de optionele 2+1 bank.



**STANDAARD MET ZWENKWAND**

Dankzij de draaibare wand worden de douche en het  
draaitoilet met wastafel aparte ruimtes. Met krasvaste  
keramische inleg.

## SUMMIT SHINE 540

## SUMMIT SHINE 600

## SUMMIT SHINE 600L

## SUMMIT SHINE 640

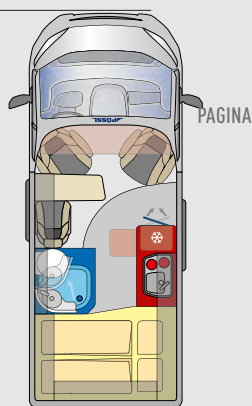
6.36 m  
5.99 m  
5.41 m

PAGINA

40

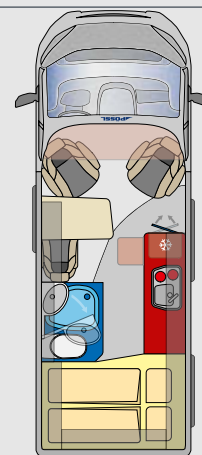

41

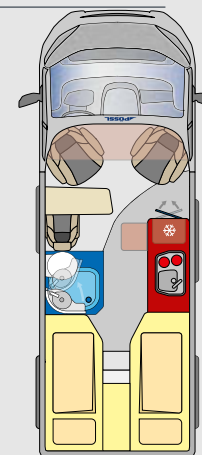

41

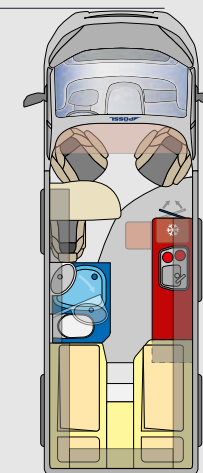

42

## AFMETINGEN in mm

Lengte (ca.)	5.413	5.998	5.998	6.358
Breedte(ca.)	2.050	2.050	2.050	2.050
Hoogte (ca.)	2.580	2.580	2.580	2.580
Wielbasis (ca.)	3.450	4.035	4.035	4.035
Binnenhoogte (ca.)	1.905	1.905	1.905	1.905

## GEWICHT EN LAADVERMOGEN

Toegestane max. massa kenteken (standaard)	3.500	3.500	3.500	3.500
Rijkgewicht (ca.)*	2.695	2.835	2.890	2.960
Laadvermogen bij 20 liter in verswatertank (ca.)	805	665	610	540
Aanhangerlast ongeremd / geremd**	750 / 2.500	750 / 2.500**	750 / 2.500**	750 / 2.500**

\* Gewicht op basis van standaard geïnstalleerde accessoires. Bij 165 PK +40kg. De massa rijklaar en het laadvermogen veranderen door de installatie van additionele opties. \*\* Heavy/Maxi 750/3.000 kg

## TECHNIEK CAMPER GEDEELTE

	Truma Combi 4	Truma Combi 4	Truma Combi 4	Truma Combi 4
Kachel				
Boilerinhoud in l (ca.)	10	10	10	10
Verswatertank in l (ca.)	100	100	100	100
Vuilwatertank in l (ca.)	110	110	110	110
Gasfleskast voor (kg)	2 x 11	2 x 11	2 x 11	2 x 11
Lader in amperage	16	16	16	16
Huishoudaccu	12V / 95 Ah	12V / 95 Ah	12V / 95 Ah	12V / 95 Ah
230 V-Stopcontacten	1 / 2	1 / 2	1 / 2	1 / 2
Koelkast in l (Inhoud / waarvan vriesvak)	ca. 100 / 8	ca. 100 / 8	ca. 100 / 8	ca. 100 / 8
Koelkast type	Compressor	Compressor	Compressor	Compressor

## UITRUSTING CAMPERGEDEELTE

Venster woongedeelte	4 (+2 optioneel)	5 (+1 optioneel)	4 (+3 optioneel)	4 (+3 optioneel)
Dakluik met verduisteringsrollo	2	3	3	3
Zitplaatsen / Driepuntsgordels	3 / 3 (+1 optioneel) oder / 4 / 4 (+1 optioneel)	3 / 3 (+1 optioneel) oder / 4 / 4 (+1 optioneel)	3 / 3 (+1 optioneel) oder / 4 / 4 (+1 optioneel)	3 / 3 (+1 optioneel) oder / 4 / 4 (+1 optioneel)
Slaapplaatsen	2 (+3 optioneel)	2(+3 optioneel)	2 (+3 optioneel)	2 (+1 optioneel)
bed lengte x breedte hoofdeinde/breedte voeteneinde in mm (ca.)	1.960 x 1.200/1.410	1.960 x 1.560/1.430	2.000/1.800 x 800 / alternativ: 2.000/1.800 x 1.900	2.000/1.900 x 800 / alternativ: 2.000/1.900 x 1.900
Derde bed in mm (ca.)	1.600 x 720/650 x 100	1.600 x 720/650 x 100	1.600 x 720/650 x 100	1.600 x 720/650 x 100
Mogelijke Isofix-bevestigingen	1	2	1	2



## SUMMIT SHINE 540 R

## SUMMIT SHINE 600 R

## SUMMIT SHINE 600 LR

## SUMMIT SHINE 640 R

6.36 m  
5.99 m

5.41 m

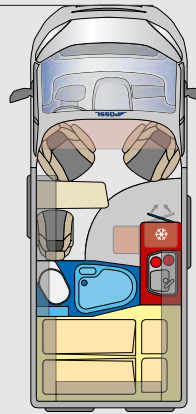

43

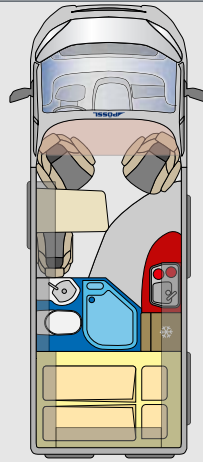

44

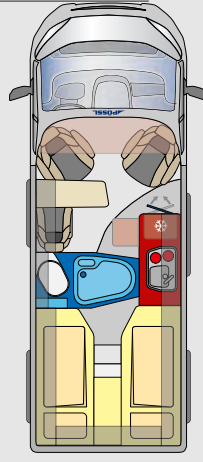

45

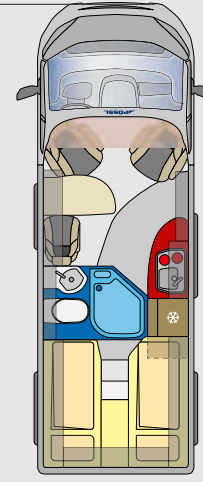

46

5.413	5.998	5.998	6.358
2.050	2.050	2.050	2.050
2.580	2.580	2.580	2.580
3.450	4.035	4.035	4.035
1.905	1.905	1.905	1.905
3.500	3.500	3.500	3.500
2.695	2.756	2.890	2.960
805	635	610	540
750 / 2.500**	750 / 2.500**	750 / 2.500**	750 / 2.500**
Truma Combi 4	Truma Combi 4	Truma Combi 4	Truma Combi 4
10	10	10	10
100	100	100	100
110	110	110	110
2 x 11	2 x 11	2 x 11	2 x 11
16	16	16	16
12V / 95 Ah	12V / 95 Ah	12V / 95 Ah	12V / 95 Ah
1 / 2	1 / 2	1 / 2	1 / 2
ca. 100 / 8	ca. 84 / 6	ca. 100 / 8	ca. 84 / 6
Compressor	Compressor	Compressor	Compressor
4 (+1 optioneel)	5 (+1 optioneel)	5 (+1 optioneel)	4 (+1 optioneel)
3	2	4	4
3 / 3 (+1 optioneel) oder / 4 / 4 (+1 optioneel)	4 / 4 (+1 optioneel)	3 / 3 (+1 optioneel) oder / 4 / 4 (+1 optioneel)	3 / 3 (+1 optioneel) oder / 4 / 4 (+1 optioneel)
2 (+1 optioneel)	2 (+1 optioneel)	2 (+1 optioneel)	2 (+1 optioneel)
1.960 x 1.200 / 1.410	1.960 x 1.600 / 1.470	2.000 / 1.800 x 800 / alternativ: 2.000 / 1.800 x 1.900	2.000 / 1.900 x 800 / alternativ: 2.000 / 1.900 x 1.900
1.600 x 720 / 650 x 100	1.800 x 700	1.600 x 720 / 650 x 100	1.600 x 720 / 650 x 100
1	2	1	2



SUMMIT SHINE IM ÜBERBLICK

Summit  
Shine



# SUMMIT SHINE 540



LOOK INSIDE

360°

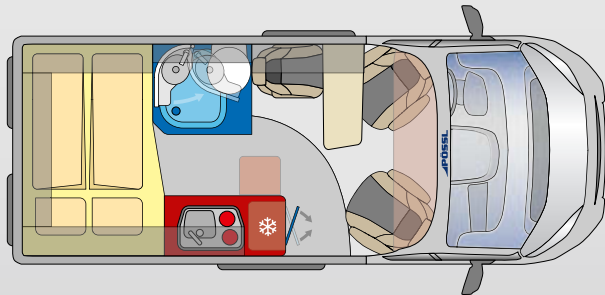

5.41 m

- ✔ Sfeervolle verlichting door de hele woonkamer
- ✔ Uitnodigende zitgroep met Easy Move tafel inclusief reisfunctie

## Houtdecor Mokka

Stoffering Grigio Lucente, Easy Move tafel met reisfunctie

## Keuken met innovatieve koelkast

Meer werkoppervlak dankzij opklapbaar werkblad







01

01

**Houtdecor Mokka**

stoffering Grigio Lucente, Uitdraaibare tafel

02

**Compact dwarsbed**

Voor knus samen liggen

**SUMMIT SHINE 600**

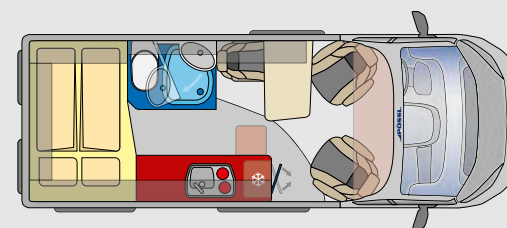

5.99 m



02

- ✓ **Flexibele zitplaatsen**  
Eenzitsbank en tweezitsbank  
elk met een uitbreidingsoptie

- ✓ **Zwenkwand voor  
meer ruimte**



summit  
Shine



01

01

**Houtdecor Mokka**

stoffering Grigio Lucente, Easy Move tafel  
met reisfunctie

02

**Royal lengtebed**

met een compacte voertuiglengte

**SUMMIT SHINE 600 L**

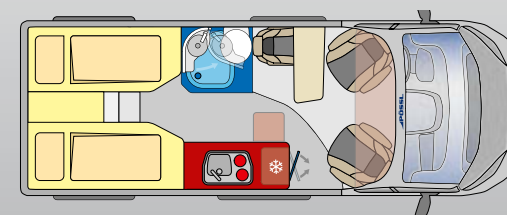

5.99 m



02

- ✓ **Hoogwaardige lightrail in antraciet**  
met bijpassende spots en USB-aansluitingen
- ✓ **Slaapcomfort in het lengtebed met  
6 meter voertuiglengte**
- ✓ **Een zijde bed 2 meter lang**



# SUMMIT SHINE 640



LOOK INSIDE

360°

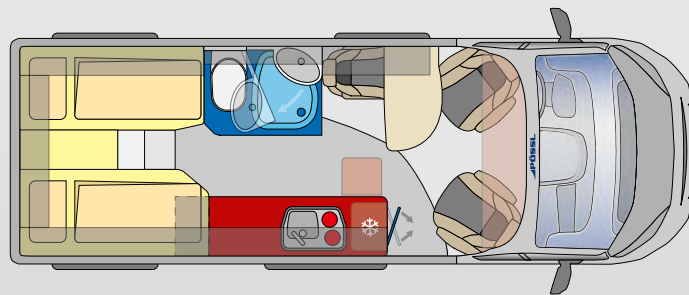

6,36 m

- ✓ Open bestuurderscabine en opbergruimte in één: MultiRoof met optionele plank
- ✓ Bijzonder licht interieur dankzij lightrail en indirect verlichte opbergvakkeppen

**Houtdecor Mokka**  
Stoffering Grigio Lucente, Uitdraaibare tafel

Wc en douche met zwenkwand systeem







**Houtdecor mokka**

Stoffering Grigio Lucente, Easy Move tafel met reisfunctie, twee persoons zitbank (optioneel)

**Keuken met compressorkoelkast**

Twee scharnieren maken het gemakkelijk toegankelijk van binnen en buiten

**Ruime natte cel (douche en toilet)**

Natte cel en roomdivider in één



**SUMMIT SHINE 540 R**

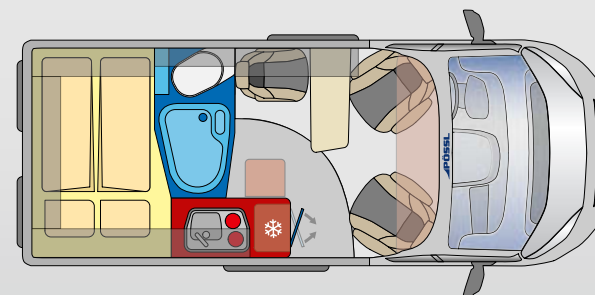

5.41 m

Meer ruimte bij het reizen in de zitgroep dankzij Easy Move tafel

Bank gemaakt van ergonomisch gevormde bekleding

summit  
Shine



## SUMMIT SHINE 600 R

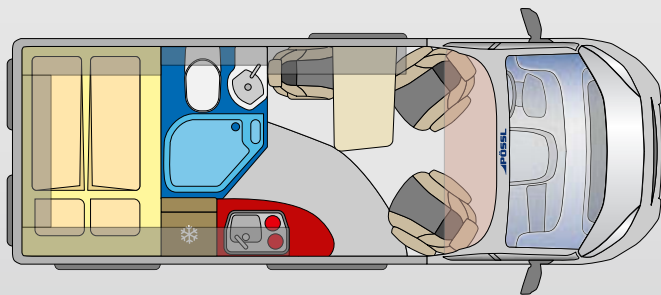

5.99 m

- ✓ Hoogwaardige lightrail in antraciet geschikte plekken en USB-aansluitingen
- ✓ Slaapcomfort in het dwarsbed op 6 meter hoogte Voertuiglengte



### Dwarsbedden in een compact voertuig

Houtdecor Mokka, Stoffering Grigio Lucente, grote tafel met uitdraaibaar deel, dubbele zitbank (optioneel)









## SUMMIT SHINE 600 LR



LOOK INSIDE

360°

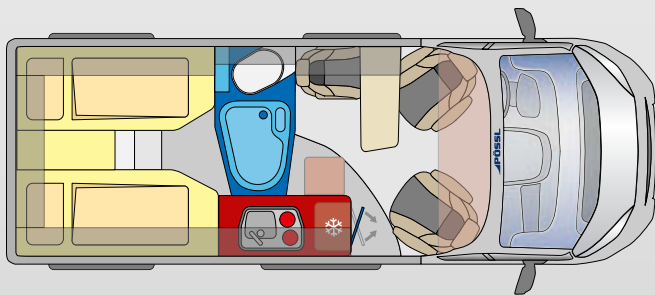

5.99 m

### Houtdecor Mokka

Stoffering Grigio Lucente, comfortabele tafel met reisfunctie, twee persoons zitbank (optioneel)

### Lengtebedden in een compacte camper



- ✓ Bedden in de lengte voor in en uitstap gemak
- ✓ Ruimte douche voor optimaal gebruik van de ruimte
- ✓ Een zijde van het bed 2 meter lang





**Zitgroep met twee persoons bank (optioneel)**  
standaard Mokka houtdecor en stoffering Grigio Lucente

**Open ronde keuken**  
voor veel ruimte bij het fornuis



**Grote natte cel**  
met raam



# SUMMIT SHINE 640 R

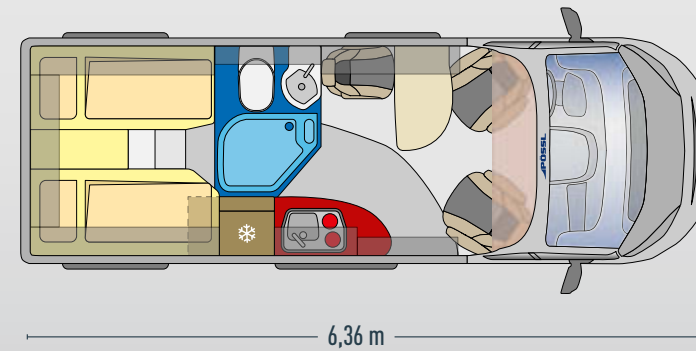

- Ruimte douche met koelkast hoog
- Bed een zijde 2 meter lang

summit  
Shine

summit

summit  
prime

summit  
Shine

Interieur

## HOUTDECOR



**SERIENDEKOR SUMMIT  
ROSENHOLZ**



**ALTERNATIV HOLZDEKOR SUMMIT  
EICHE KUPFER BORA**



**SERIENDEKOR SUMMIT PRIME  
PALISANDER**



**SERIENDEKOR SUMMIT SHINE  
MOKKA**

## STOFFERING



**STOFFERING MINDORO (STANDAARD)**



**STOFFERING SAMBA (OPTIONEEL)**



**STOFFERING GRIGIO LUCENTE (STANDAARD BIJ  
SUMMIT SHINE)**





SUMMIT

QUICKSILVER  
75600 M







# Exterieur

Geef je Pössl nog meer stijl. Heel eenvoudig: met ander lakwerk en chique originele aluminium velgen met een moderne uitstraling.

## LAK



Wit



Lanzarote Grijs / Thunder-Grijs

## Fiat / Citroën / Peugeot

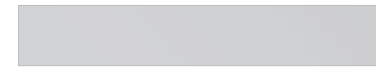

Campovolo Grijs / Expeditions-Grijs



Eisen Grau metallic



Artense Grijs metallic



Zwart metallic / Graphito Grijs metallic

## JURIDISCHE KENNISGEVINGEN OVER GEWICHTSGERELATEERDE INFORMATIE

De gewichtsopgaven en -controles voor campers zijn EU-wijd uniform geregeld in de EU-uitvoeringsverordening nr. 2021/535 (tot juni 2022: EU-uitvoeringsverordening nr. 1230/2012). De essentiële terminologie en wettelijke vereisten uit deze verordening hebben we hieronder voor u samengevat en toegelicht. Onze dealers en de PÖSSL-configurator op onze website bieden u aanvullende ondersteuning bij het configureren van uw voertuig.

### 1. Technisch toelaatbare maximummassa

De technisch toelaatbare maximummassa (ook: technisch toelaatbare hoogste massa in beladen toestand) van het voertuig (bijv. 3.500 kg) is een door de fabrikant vastgestelde maximummassa van het door u gekozen model zijn te vinden in de technische specificaties. Overschrijdt het voertuig in de praktijk de technisch toelaatbare maximummassa, dan is dit een overtreding die met een boete kan worden bestraft.

### 2. Massa in rijkklare toestand

Vereenvoudigd gezegd, betreft de massa in rijkklare toestand het basisvoertuig met standaarduitrusting plus een wettelijk vastgesteld forfaitair gewicht van 75 kg voor de bestuurder. Dit omvat in wezen de volgende componenten:

- Het leeggewicht van het voertuig plus opbouw inclusief gevulde bedrijfsstoffen zoals smeervetten, oliën en koelvloeistoffen.
- De standaarduitrusting, d.w.z. alle uitrustingsstukken die standaard in de fabrieksafmontering zijn inbegrepen.
- De voor 100% gevulde watertank in rijtoestand (gevolgd volgens de specificaties van de fabrikant; 20 liter) en een voor 100% gevulde aluminium gasflas met een gewicht van 16 kg.
- De voor 90% gevulde brandstoftank inclusief brandstof.
- De bestuurder, wiens gewicht – onafhankelijk van het werkelijke gewicht – volgens EU-regels forfaitair met 75 kg wordt geacht.

Gegevens over de massa in rijkklare toestand vindt u voor elk model in onze verkoopbrochures. Belangrijk is dat de in de verkoopbrochures opgegeven waarde voor de massa in rijkklare toestand een standaardwaarde is, vastgesteld in het typegoedkeuringsproces en geverifieerd door de autoriteiten. Het is wettelijk toegestaan en mogelijk dat de massa in rijkklare toestand van het aan u geleverde voertuig afwijkt van de in de verkoopbrochures opgegeven naamwaarde. De toegestane wettelijke tolerantie bedraagt  $\pm 5\%$ . Hiermee houdt de EU-wetgever rekening met het feit dat er door gewichtsschommelingen bij toeleveringsonderdelen en proces- en weersomstandigheden bepaalde schommelingen in de massa in rijkklare toestand kunnen optreden.

Deze gewichtsafwijkingen kunnen als volgt worden geïllustreerd:

- Massa in rijkklare toestand volgens de verkoopbrochures: 2.700 kg
- Wettelijke toegestane tolerantie van  $\pm 5\%$ : 135 kg
- Wettelijk toegestane bandbreedte van de massa in rijkklare toestand: 2.715 kg tot 2.835 kg

PÖSSL doet grote inspanningen om de gewichtsschommelingen tot het productietechnisch onvermijdelijke minimum te verminderen. Afwijkingen aan het boven- of ondereinde van de bandbreedte zijn daarom zeer zeldzaam; volledig uitsluiten is technisch echter niet mogelijk. Het werkelijke gewicht van het voertuig alsmede de naleving van de toegestane tolerantie wordt door weging bepaald.

### 3. Massa van de passagiers

De massa van de passagiers bedraagt voor elke zitplaats, die door de fabrikant is voorzien, forfaitair 75 kg, ongeacht het werkelijke gewicht van de passagiers. De massa van de bestuurder is al inbegrepen in de massa in rijkklare toestand (zie boven nr. 2) en wordt daarom niet opnieuw meegerekend. Bij een camper met vier goedgekeurde zitplaatsen bedraagt de massa van de passagiers dus  $3 * 75 \text{ kg} = 225 \text{ kg}$ .

### 4. Speciale uitrusting en werkelijke massa

Zur Sonderausstattung (auch: Sonderausrüstung oder Zusatzausrüstung) zählen nach der Onder speciale uitrusting (ook: speciale apparatuur of aanvullende uitrusting) vallen volgens de wettelijke definitie alle optionele uitrustingsdelen die niet in de standaarduitrusting zijn opgenomen en die onder verantwoordelijkheid van de fabrikant – d.w.z. in de fabriek – aan het voertuig worden bevestigd en door de klant kunnen worden besteld. Gegevens over de gewichten van de afzonderlijke of pakketopties van de bestelde speciale uitrusting vindt u in onze verkoopbrochures. Niet tot de speciale uitrusting behoort ander toebehoren dat na de aflevering van het voertuig door de dealer of door uzelf wordt gemonteerd.

De massa van het voertuig in rijkklare toestand (zie boven nr. 2) en de massa van de op een specifiek voertuig fabrieksmatig aangebrachte speciale uitrusting worden samen als werkelijke massa aangeduid. Het desbetreffende gegeven vindt u na de aflevering van uw voertuig onder nummer 13.2 van het overeenstemmingscertificaat (Certificate of Conformity, CoC). PÖSSL bepaalt elke waarde afzonderlijk en vermeldt in het CoC de waarde volgens de weegschaal.

### 5. Laadvermogen en minimumlaadvermogen

Ook met de inbouw van speciale uitrusting moet rekening worden gehouden met technische en wettelijke grenzen: er kan alleen zoveel speciale uitrusting besteld en fabrieksmatig ingebouwd worden dat er voldoende vrij gewicht overblijft voor bagage en overige toebehoren (zogenoemd laadvermogen), zonder dat de technisch toelaatbare maximummassa wordt overschreden. Het laadvermogen wordt bepaald door aftrek van de massa in rijkklare toestand (naamwaarde volgens de verkoopbrochures, zie boven nr. 2), de massa van de speciale uitrusting (zie boven nr. 4) en de massa van de passagiers (zie boven nr. 3) van de technisch toelaatbare maximummassa (zie boven nr. 1). Het EU-regelwerk stelt voor campers een vast minimumlaadvermogen vast dat voor bagage of andere, niet fabrieksmatig ingebouwde accessoires minimaal moet overblijven. Dit minimumlaadvermogen wordt als volgt berekend:  
Minimumlaadvermogen in kg  $\geq 10 * (n + L)$

Waarbij geldt: "n" = het maximale aantal passagiers plus de bestuurder en "L" = totale lengte van het voertuig in meters. Bij een camper met een lengte van 6 m en 4 goedgekeurde zitplaatsen bedraagt het minimumlaadvermogen dus bijv.  $10 \text{ kg} * (4 + 6) = 100 \text{ kg}$ . Om het minimumlaadvermogen te waarborgen, is er voor elk voertuigmodel een maximaal bestelbare combinatie van speciale uitrusting. In het bovenvermelde voorbeeld met een minimumlaadvermogen van 100 kg zou de totale massa van de speciale uitrusting bij een voertuig met vier goedgekeurde zitplaatsen en een massa in rijkklare toestand van 2.700 kg bijv. maximaal 325 kg kunnen bedragen:

3.500 kg technisch toelaatbare maximummassa  
- 2.700 kg massa in rijkklare toestand  
-  $3 * 75 \text{ kg}$  massa van de passagiers  
- 100 kg minimumlaadvermogen  
= 475 kg maximaal toelaatbare massa van de speciale uitrusting

Belangrijk om te weten is dat deze berekening uitgaat van de in het typegoedkeuringsproces vastgestelde standaardwaarde voor de massa in rijkklare toestand, zonder rekening te houden met de toegestane gewichtsafwijkingen bij de massa in rijkklare toestand (zie boven nr. 2). Indien de maximaal toegestane waarde voor de speciale uitrusting (in het voorbeeld) van 325 kg bijna of volledig wordt benut, kan door een gewichtsafwijking naar boven er mogelijk voor zorgen dat het minimumlaadvermogen van 100 kg weliswaar op papier wordt behouden door de standaardwaarde van de massa in rijkklare toestand, maar dat er in werkelijkheid geen overeenkomstig laadvermogen beschikbaar is.

Om een dergelijke situatie te voorkomen, verlaagt PÖSSL het toegestane maximale gewicht van de totaal bestelde speciale uitrusting per model verder. De beperking van de speciale uitrusting moet ervoor zorgen dat het minimumlaadvermogen, d.w.z. de wettelijk voorgeschreven vrije massa voor bagage en achteraf ingebouwde accessoires, in de door PÖSSL geleverde voertuigen ook daadwerkelijk beschikbaar is voor belading.

Aangezien het gewicht van een specifiek voertuig pas aan het eind van de band door weging kan worden bepaald, kan in zeer zeldzame gevallen ondanks deze beperking van de speciale uitrusting een situatie ontstaan waarin het minimumlaadvermogen aan het eind van de band niet haalbaar is. Om het minimumlaadvermogen ook in deze gevallen te waarborgen, zal PÖSSL vóór de aflevering van het voertuig samen met uw handelspartner en u controleren of bijvoorbeeld het voertuig wordt gewogen, zitplaatsen worden verminderd of speciale uitrusting wordt verwijderd.

### 6. Aanbevelingen

Productie-gerelateerde schommelingen van de massa in rijkklare toestand kunnen leiden tot afwijkingen in de laadcapaciteit. Dat wil zeggen dat de gegevens in de brochure / configurator mogelijk in werkelijkheid worden onderschreden. Houd daarom bij de berekening rekening met de toegestane toleranties en weeg het voltooide voertuig vóór vertrek om de resterende laadcapaciteit te bepalen.



facebook.com/buscamper



instagram.com/buscamper



youtube.com/buscamper



pinterest.nl/buscamper



vimeo.com/poesslgroup



linkedin.com/company/poesslgroup

**PÖSSL**  
*Het origineel*

Wij staan in Nederland graag voor u klaar bij  
Buscamper Nederland, Pascalweg 24, Culemborg  
En natuurlijk via **buscamper.nl**

**BUSCAMPER**  
**NEDERLAND**

Pascalweg 24  
NL-4104 BG CULEMBORG  
Tel. +31 (0) 345 545 760

[www.Buscamper.nl](http://www.Buscamper.nl)



EEN MERK VAN

**PÖSSL GROUP**

Technische wijzigingen en fouten voorbehouden. Houd er rekening mee dat sommige afbeeldingen in deze brochure decoraties, alternatieve ontwerpen of speciale uitrustingen bevatten die niet bij de levering zijn inbegrepen of waarvoor extra kosten in rekening worden gebracht. Prijzen inclusief de momenteel geldende BTW. Geldig voor levering van voertuigen tot 31 december 2022. Prijzen vanaf 1 januari 2023 kunnen afwijken. Alle afmetingen staan in millimeters, tenzij anders aangegeven. Informatie over techniek, watervoorziening en prijzen vindt u in de aparte prijslijst. Kleurafwijkingen zijn mogelijk door het drukproces. Stand 08/2023

\*Volgens EG-richtlijnen 97/27 EG en EN 1645-2 omvat het "rijklar gewicht" het leeggewicht van het voertuig - inclusief de bestuurder (75 kg) en gevulde brandstoftanks, evenals de volgende basisuitrusting: watertank met gereduceerd volume (20 l), een gevulde aluminium gasfles (15 kg) en een kabeltrommel (4 kg). Het technisch toelaatbare totaalgewicht mag niet worden overschreden door persoonlijke uitrusting, passagiers en eventuele speciale uitrusting. Door de installatie van speciale accessoires wordt het laadvermogen verminderd en kan het aantal toegestane personen worden verminderd. De informatie over leveringsomvang, uiterlijk, prestaties, afmetingen en gewichten van de voertuigen komt overeen met de beschikbare kennis op het moment van drukken en de Europese homologatie-eisen. Deze kunnen veranderen totdat het voertuig is gekocht of afgeleverd. Afwijkingen in het kader van de fabriekstoleranties (max. +/- 5%) zijn mogelijk en toelaatbaar.